



Verlässliche Spitzentechnologie

Start-Stopp- und Starter-Batterien

Über 90%
Abdeckung



Die Mobilität der Zukunft aus einer Hand

Wir sind Ihr Partner für globale Aftermarket-Lösungen und Services

Unser Anspruch als globaler Technologiekonzern, einer der führenden Automobilzulieferer und Reifenhersteller: für die Bedürfnisse unserer Kunden stets die optimale Lösung zu haben. Mit einem breit aufgestellten Portfolio, der passenden Technologie, der Top-Qualität eines Erstausrüsters und Services, die echten Mehrwert bringen.

Nutzen Sie diese umfassende Kompetenz und profitieren Sie von einzigartigen Vorteilen für Sie und Ihre Kunden - mit den Start-Stopp- und Starter-Batterien von Continental, ab sofort auch mit ASIA-Batterien im Portfolio.

Leistungsspektrum und Produktportfolio von Continental für den Ersatzteilemarkt:

- › **Batterieprogramm:** Start-Stopp-Batterien mit moderner EFB- und AGM-Technologie sowie SLI-Batterien mit zuverlässiger Blei-Säure-Technologie
- › **Scheibenwischerprogramm:** langlebig, robust und einfach zu montieren - AQUACTRL® Scheibenwischer für perfekte Sicht bei jeder Wetterlage
- › **Filterprogramm:** für jeden Einsatz der passende Filter - zuverlässiger Schutz für Einspritzsysteme, Motoren und Insassen vor Schmutz, Abrieb, Feinstpartikeln sowie Feuchtigkeit
- › **Bremssysteme:** hochwertige Bremsenkomponenten in OE-Qualität - Verschleiß- und Hydraulikteile, Bremsflüssigkeiten und elektronische Komponenten
- › **Ersatz- und Reparaturteile:** passgenaue Lösungen in Erstausrüsterqualität - Reifendruckkontrollsysteme (RDKS) sowie Scheiben- und Scheinwerferreinigungssysteme, Sensoren, Kraftstoffsysteme, Stellelemente und Motoren, Gebläse- und Lüftersysteme
- › **Reifen:** perfekte Kontrolle mit Sommer-, Winter- und Ganzjahresreifen für Pkw, SUV und Transporter - für jeden Einsatz den richtigen Reifen
- › **Mobilitätslösungen:** innovative Lösungen rund um vernetzte Fahrzeuge - z. B. im Bereich Ferndiagnose mit der Remote Vehicle Data Platform (RVD), die einen standardisierten Zugang zu Fahrzeugdaten verschiedener Marken und Modelle ermöglicht
- › **Werkstattausrüstung:** Testgeräte und Werkzeuge für den Bremsenservice, durchdachte Lösungen mit Diagnose- und Service-Tools sowie effizienter Kontrolle von Emissionen
- › **Services:** Rundum-Service für Werkstätten - Werkstattkonzepte wie ATE BremsenCenter, Wissensvermittlung durch das TrainingsCenter von Continental sowie Unterstützung durch technische Hotline und Marketingmaßnahmen
- › **Kleinserie:** spezielle Lösungen für unterschiedliche Anforderungen - von ABS-Einheiten bis zur Instrumentierung

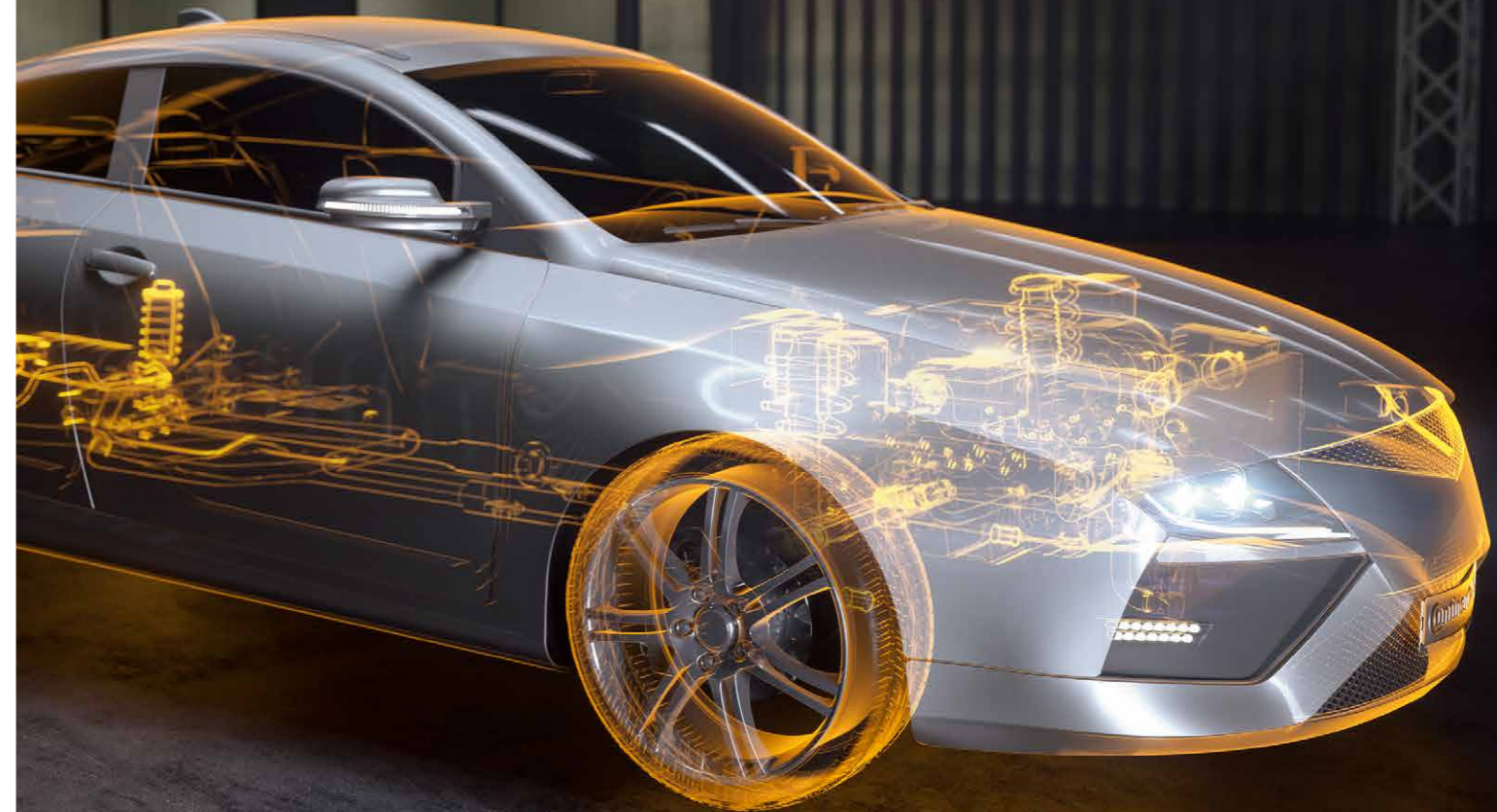

Mehr Power: mit unserem kompletten Batterieprogramm

Ob Start-Stopp-Batterien mit fortschrittlicher EFB- bzw. AGM-Technologie oder SLI-Batterien mit zuverlässiger Blei-Säure-Technologie – wir bieten Ihnen ein vollständiges Batterieangebot aus einer Hand unter der Marke Continental.



Premium Leistung



Hohe Belastbarkeit



Extreme Temperaturen



Alles, was Sie brauchen: Setzen Sie mit Continental auf ein umfassendes Portfolio

Für jedes Fahrzeug die passende Technologie – das breite Produktspektrum umfasst neun Batterien für die Zukunftstechnologie Start-Stopp, darunter sechs mit EFB- und drei mit AGM-Technologie sowie 20 SLI-Batterien mit Blei-Säure-Technologie für Fahrzeuge ohne Start-Stopp-System. Zehn dieser Modelle sind neue ASIA-Batterien.

Die insgesamt 29 verschiedenen Batterien decken in ihrem Segment jeweils über 94 Prozent des europäischen Fahrzeugbestands ab. Jede einzelne Batterie entspricht der Erstausrüsterqualität und wird in Europa gefertigt.



Darauf ist Verlass: 2 Jahre Gewährleistung

Mit unserem Batterieprogramm genießen Sie nicht nur die höchste Produktvielfalt im Vergleich zu anderen Anbietern, sondern auch eine Verdopplung der handelsüblichen Gewährleistung von einem Jahr. Denn wir vertrauen auf die Qualität unserer Produkte: Dank fortschrittlichster Technologien liefern unsere Batterien eine unübertroffene Leistung mit einer bis zu drei Mal höheren Zyklenfestigkeit.

Diese Energie übertragen wir auch auf Ihr Geschäft – mit vollen zwei Jahren Gewährleistung, die Sie an Ihre Kunden weitergeben können.

Ihr Extra:
2 Jahre
Gewährleistung

Unübertroffen in Leistung und Ausdauer

Start-Stopp-Batterien

Perfekt für Fahrzeuge mit Start-Stopp-System: Unsere Start-Stopp-Batterien sind echte Premiumprodukte und zeichnen sich durch moderne Hochleistungstechnik aus. Ob überzeugende EFB- oder fortschrittlichste AGM-Technologie – sie liefern immer erstklassige Qualität.

Mit der wartungsfreien **Enhanced Flooded Battery (EFB)** mit einem Einsatz aus Glasfaser bietet Continental eine Technologie speziell für Fahrzeuge mit Start-Stopp-System der Einstiegsklasse – damit wird widerstandsarmes und schnelles Auf- und Entladen möglich.

Die wartungsfreie und langlebige **Absorbent Glass Mat Battery (AGM)** mit absorbierendem Glasfaservlies ist die optimale Lösung für alle Start-Stopp-Fahrzeuge bis hin zu Modellen der Luxusklasse – mit einer bis zu drei Mal höheren Zyklenfestigkeit

im Vergleich zu konventionellen Batterien. Dank der hohen Ladefähigkeit können die AGM-Batterien große Überspannungen aus dem Bremsweg aufnehmen – und machen damit Energierückgewinnung möglich.



Besser als der Wettbewerb: Start-Stopp-Batterien von Continental im Test-Vergleich

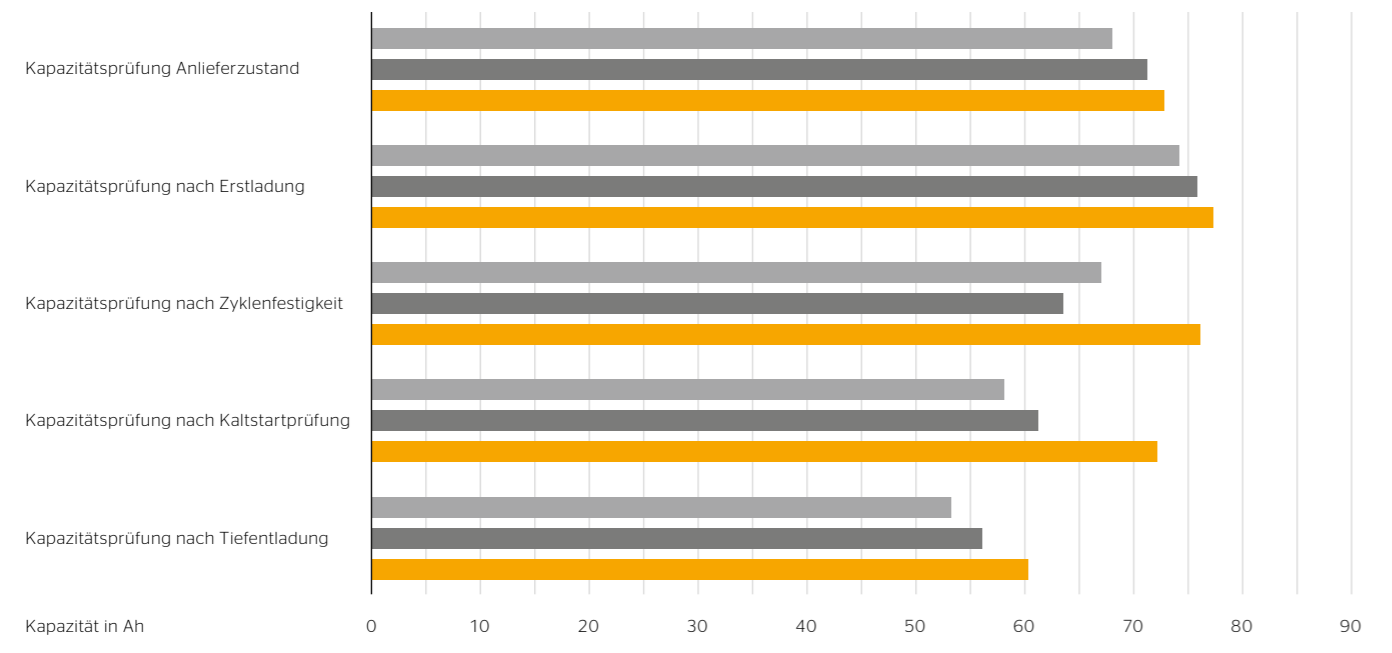

Bei der Kapazitätsmessung von **Zyklenfestigkeit, Kaltstartprüfung** und **Tiefentladung** erreichen die AGM L4 Batterien von Continental **Bestwerte**.

Wettbewerbsbatterien
 AGM L4 von Continental

Quelle: VDE Prüf- und Zertifizierungsinstitut, Prüfbericht 651800-3380-0000/197161, EC21/swz-scy, 2014

EFB-Technologie: Batterieaufbau

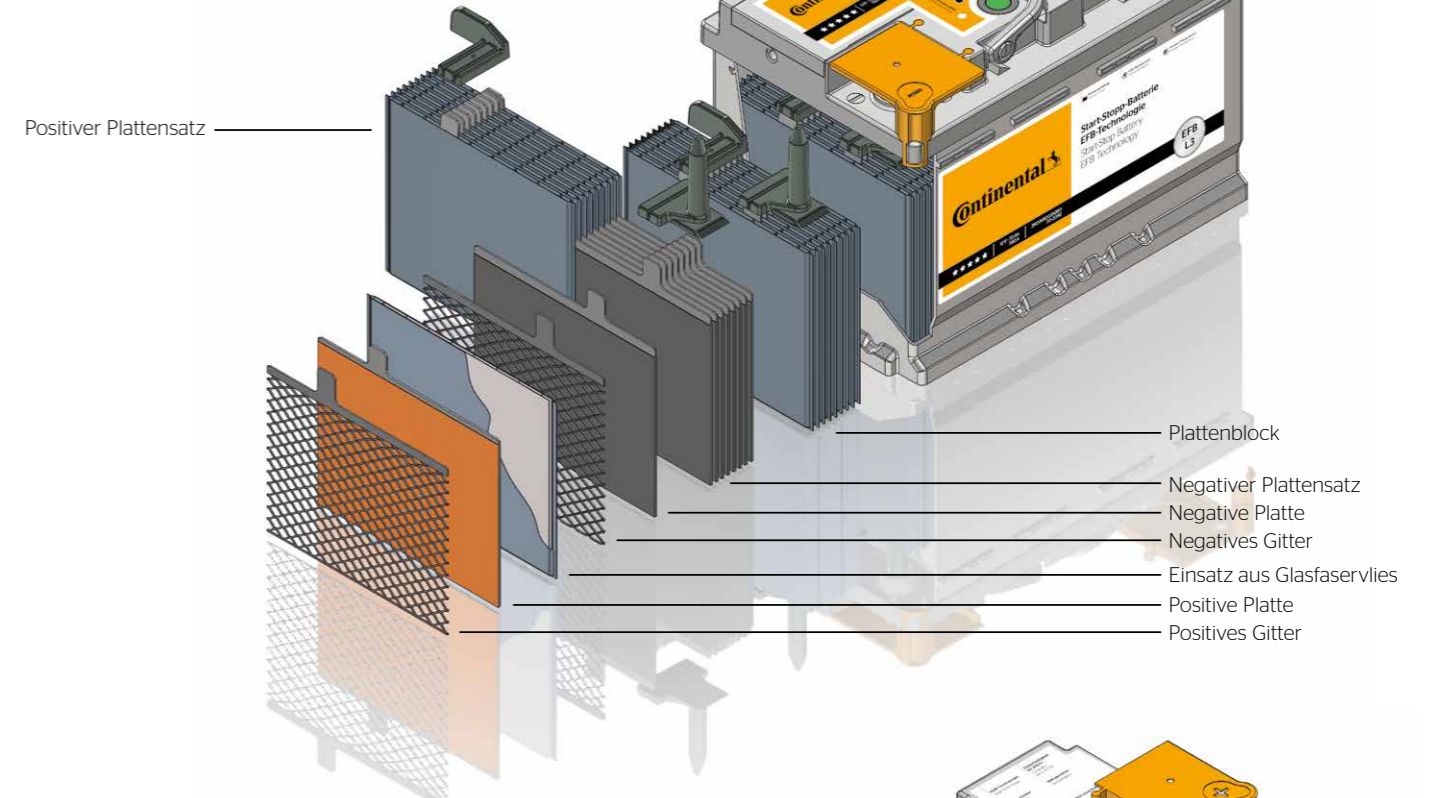

AGM-Technologie: Batterieaufbau

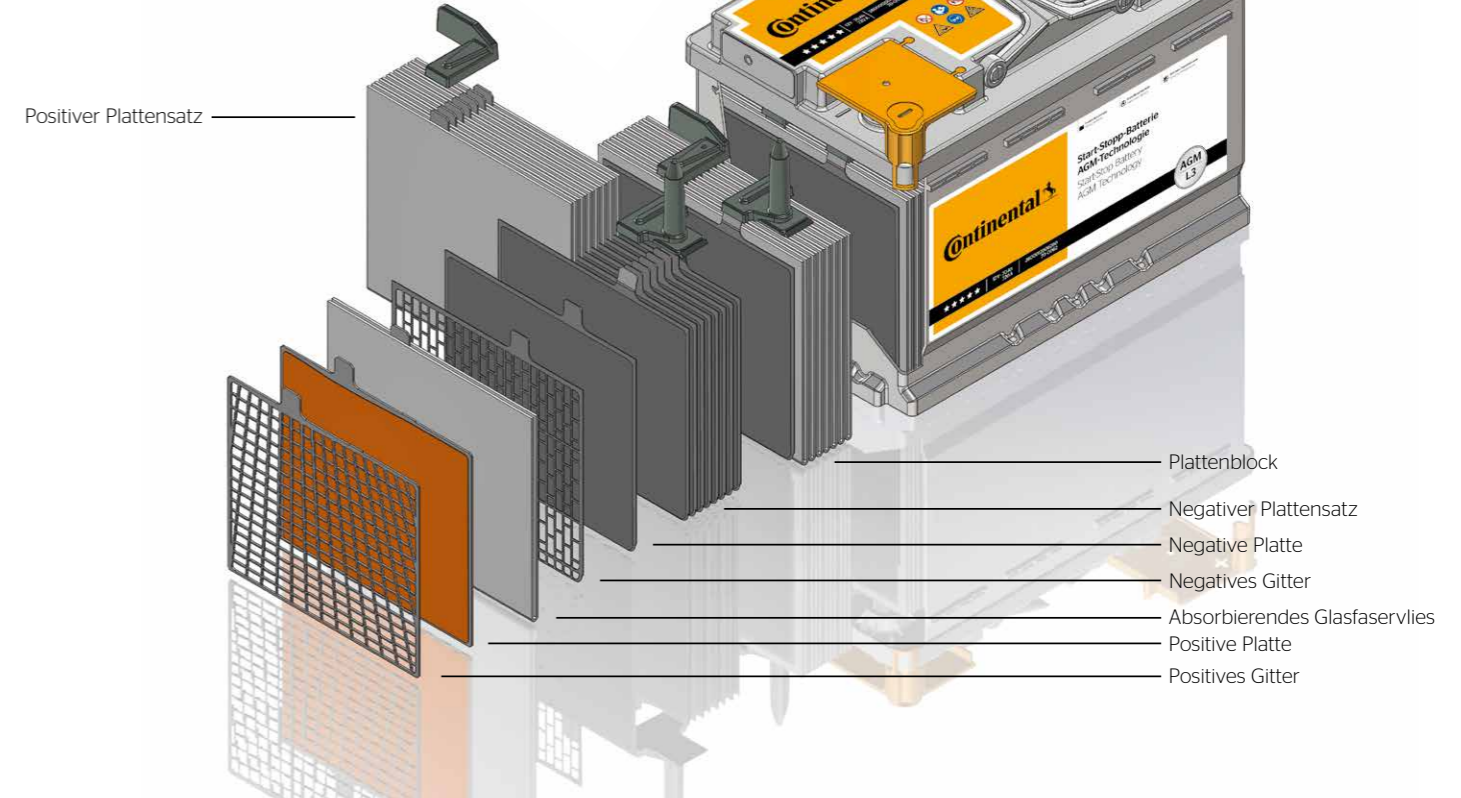



Vorteile der EFB-Batterien

- › Perfekt für Fahrzeuge mit Start-Stopp-System der Einstiegsklasse
- › Für anspruchsvolle Klima- und Wetterbedingungen: 115 % Kaltstartleistung (CCA)*
- › Lange Lebensdauer von mindestens zwei Mal mehr Zyklen*
- › Hohe Tiefentladungsfähigkeit
- › 20 % weniger Energieverbrauch und Treibhausmissionen*
- › Ladekontrollanzeige (Magic Eye)
- › Sicherheit im Extremfall: 100 % leckdicht
- › Wartungsfrei – Ersparnis von Arbeit und Kosten

Vorteile der AGM-Batterien

- › Optimal für Fahrzeuge mit Start-Stopp-System und Bremsenergieerückgewinnung (Rekuperation)
- › Für anspruchsvolle Klima- und Wetterbedingungen: 135 % Kaltstartleistung (CCA)*
- › Lange Lebensdauer von mindestens drei Mal mehr Zyklen*
- › Sehr hohe Tiefentladungsfähigkeit
- › 20 % weniger Energieverbrauch und Treibhausmissionen*
- › Sicherheit im Extremfall: 100 % leckdicht
- › Wartungsfrei – Ersparnis von Arbeit und Kosten

Technische Informationen

| Artikelnummer | Typ | Box | Boxfarbe | Maße LxBxH [mm] | Gewicht [kg] | Kapazität [Ah] | Kälteprüfstrom [A] | Polart | Schaltung |
|---------------|-----|-----|----------|-----------------|--------------|----------------|--------------------|--------|-----------|
| 2800012038280 | EFB | L2 | Grau | 242 x 175 x 190 | 16,83 | 60 | 640 | 1 | 0 |
| 2800012004280 | EFB | LB3 | Grau | 280 x 177 x 175 | 17,67 | 65 | 650 | 1 | 0 |
| 2800012039280 | EFB | L3 | Grau | 278 x 175 x 190 | 19,43 | 70 | 760 | 1 | 0 |
| 2800012005280 | EFB | LB4 | Grau | 317 x 177 x 175 | 19,80 | 75 | 730 | 1 | 0 |
| 2800012040280 | EFB | L4 | Grau | 315 x 175 x 190 | 21,97 | 80 | 800 | 1 | 0 |
| 2800012041280 | EFB | L5 | Grau | 353 x 175 x 190 | 24,74 | 95 | 850 | 1 | 0 |
| 2800012006280 | AGM | L3 | Grau | 278 x 175 x 190 | 20,66 | 70 | 720 | 1 | 0 |
| 2800012007280 | AGM | L4 | Grau | 315 x 175 x 190 | 23,39 | 80 | 800 | 1 | 0 |
| 2800012008280 | AGM | L5 | Grau | 353 x 175 x 190 | 26,23 | 92 | 850 | 1 | 0 |

*Im Vergleich zu konventionellen Batterien

Zuverlässig und belastbar SLI-Batterien

Neu im Portfolio:
ASIA-Batterien

Unsere **SLI-Batterien** mit herkömmlicher Blei-Säure-Technologie sind ideal für Benzin- und Dieselfahrzeuge (HDI, TDI) ohne Start-Stopp-System. Dank ihrer hohen Leistung stellen sie stets eine ausreichende Spannungsversorgung für die elektrischen und elektronischen Systeme im Fahrzeug sicher. Zudem überzeugen sie mit geringem Wartungsaufwand, hoher Belastbarkeit sowie langer Lebensdauer und wurden für anspruchsvolle Klima- und Wetterbedingungen mit extremen Temperaturen entwickelt.

Blei-Säure-Technologie: Batterieaufbau

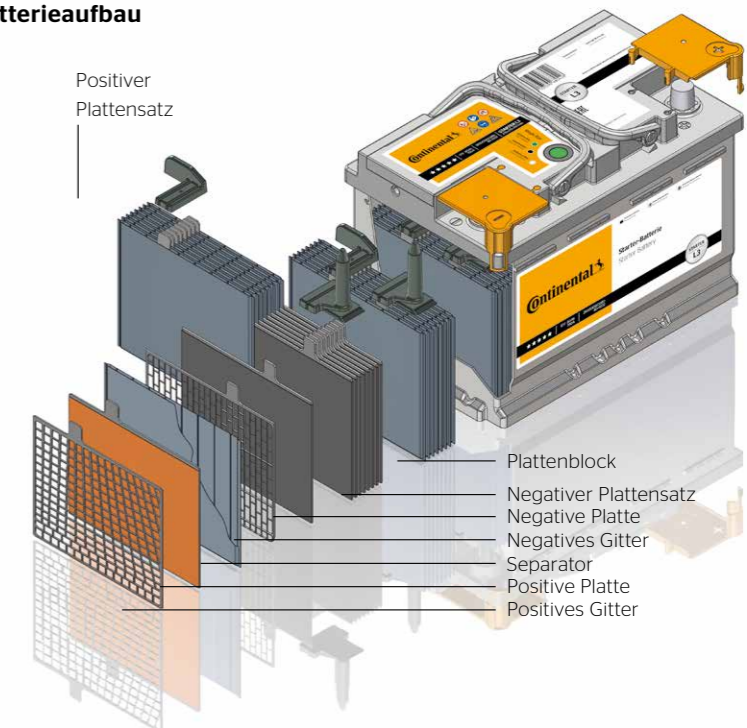

Vorteile der SLI-Batterien

- › Ideal für Benzin- und Dieselfahrzeuge (HDI, TDI) ohne Start-Stopp-System
- › Sicherheit im Extremfall: 100 % leckdicht
- › Ladekontrollanzeige (Magic Eye)
- › Geringe Wartung – weniger Arbeit und Kosten

Technische Informationen

| Artikelnummer | Typ | Box | Boxfarbe | Maße LxBxH [mm] | Gewicht [kg] | Kapazität [Ah] | Kälteprüfstrom [A] | Polart | Schaltung |
|---------------|----------|-------|----------|-----------------|--------------|----------------|--------------------|--------|-----------|
| 2800012018280 | SLI | LB1 | Grau | 209 x 177 x 175 | 12,51 | 50 | 500 | 1 | 0 |
| 2800012019280 | SLI | L1 | Grau | 209 x 177 x 190 | 13,75 | 55 | 540 | 1 | 0 |
| 2800012020280 | SLI | LB2 | Grau | 244 x 177 x 175 | 14,68 | 60 | 580 | 1 | 0 |
| 2800012021280 | SLI | L2 | Grau | 244 x 177 x 190 | 16,17 | 65 | 640 | 1 | 0 |
| 2800012022280 | SLI | LB3 | Grau | 280 x 177 x 175 | 17,14 | 70 | 680 | 1 | 0 |
| 2800012023280 | SLI | L3 | Grau | 279 x 177 x 190 | 19,43 | 80 | 750 | 1 | 0 |
| 2800012024280 | SLI | LB4 | Grau | 317 x 177 x 175 | 19,65 | 85 | 760 | 1 | 0 |
| 2800012025280 | SLI | LB5 | Grau | 355 x 177 x 175 | 22,07 | 90 | 850 | 1 | 0 |
| 2800012026280 | SLI | L5 | Grau | 355 x 177 x 190 | 24,59 | 100 | 900 | 1 | 0 |
| 2800012027280 | SLI | L6 | Grau | 396 x 177 x 190 | 27,11 | 110 | 950 | 1 | 0 |
| 2800012044280 | SLI ASIA | NS40 | Schwarz | 185 x 126 x 220 | 8,90 | 35 | 280 | 3 | 0 |
| 2800012045280 | SLI ASIA | NS40G | Schwarz | 185 x 126 x 220 | 8,90 | 35 | 280 | 3 | 1 |
| 2800012047280 | SLI ASIA | NS60 | Schwarz | 236 x 127 x 220 | 12,10 | 45 | 325 | 3 | 0 |
| 2800012048280 | SLI ASIA | NS60G | Schwarz | 236 x 127 x 220 | 12,10 | 45 | 325 | 3 | 1 |
| 2800012049280 | SLI ASIA | D23 | Schwarz | 230 x 172 x 221 | 15,79 | 60 | 500 | 1 | 0 |
| 2800012050280 | SLI ASIA | D23G | Schwarz | 230 x 172 x 221 | 15,79 | 60 | 500 | 1 | 1 |
| 2800012051280 | SLI ASIA | D26 | Schwarz | 259 x 172 x 221 | 17,72 | 70 | 610 | 1 | 0 |
| 2800012052280 | SLI ASIA | D26G | Schwarz | 259 x 172 x 221 | 17,72 | 70 | 610 | 1 | 1 |
| 2800012053280 | SLI ASIA | D31 | Schwarz | 305 x 172 x 221 | 21,71 | 91 | 750 | 1 | 0 |
| 2800012054280 | SLI ASIA | D31G | Schwarz | 305 x 172 x 221 | 21,71 | 91 | 750 | 1 | 1 |

Neu im Portfolio



Ihr Plus an Energie: unser Service

Start-Stopp-Systeme mit integriertem Batteriemanagement erfordern viel Know-how beim Batterietausch. Mit unseren umfangreichen Serviceleistungen und speziellen Trainingsangeboten sind Sie bestens gerüstet.

Trainings-, Schulungs- und Produktangebote

Der Batterietausch bei anspruchsvollen Automobilen, die mit fortschrittlichen Start-Stopp-Systemen und Bremsrückgewinnung ausgestattet sind, wird zunehmend Werkstattalltag. Gut, wenn man da über das nötige Spezialwissen verfügt: Das **Trainings- und Schulungsangebot unseres TrainingsCenters** zeigt Kfz-Profis wie Ihnen unter anderem, wie Tauschbatterien für das Batterie-Energiemanagement (BEM) angelernt werden. Zudem erleichtern unsere speziellen Diagnosegeräte Ihre Arbeit. Der handliche Service-Tester bietet einen Schnellzugriff auf Fahrzeugsysteme, der eigenständig funktioniert – und das sogar herstellerübergreifend.

Vertrauen Sie unserem Gesamtkonzept sowie der hohen Produktqualität unserer neuen Technologien und bieten Sie Ihren Kunden erstklassigen Service.



Schnell zur passenden Batterie

Sie suchen ein bestimmtes Produkt? Dann nutzen Sie die Suchfunktion auf unserer Website www.continental-aftermarket.com oder das Online-Katalogsystem **TecDoc**.

Unter www.continental-aftermarket.com/batterien erhalten Sie darüber hinaus schnell und unkompliziert alle Informationen zu den einzelnen Artikeln.

Immer gut beraten - mit starken Services



TrainingsCenter



Produktinfo & Datenmanagement



Verkaufsfördernde Maßnahmen



Werkstattkonzept



Setzen Sie jetzt auf Original-Qualität von Continental mit unserem umfassenden Batterieprogramm: www.continental-aftermarket.com/batterien



Continental Aftermarket & Services GmbH

Sodener Straße 9
65824 Schwalbach
Germany
T. +49 69 7603-0
info@continental-aftermarket.com
www.continental-aftermarket.com

Continental Reifen Deutschland GmbH

Büttnerstraße 25
30165 Hannover
Germany
T. +49 511 938-01
mail_service@conti.de
www.continental-reifen.de

Rechtshinweis

Die Informationen in dieser Broschüre enthalten lediglich allgemeine technische Beschreibungen bzw. Leistungsmerkmale, deren Zutreffen im konkreten Anwendungsfall von weiteren Faktoren abhängig sein kann.

Sie stellen insbesondere keine Beschaffenheits- oder Haltbarkeitsgarantien dar. Die gewünschten Leistungsmerkmale sind nur dann verbindlich, wenn sie bei Vertragsabschluss ausdrücklich vereinbart werden. Liefermöglichkeiten und technische Änderungen bleiben vorbehalten.